

Lites

PROFILE C6 colour RGBACL

**Manuale installazione, funzionamento e
programmazione dell'apparecchio**

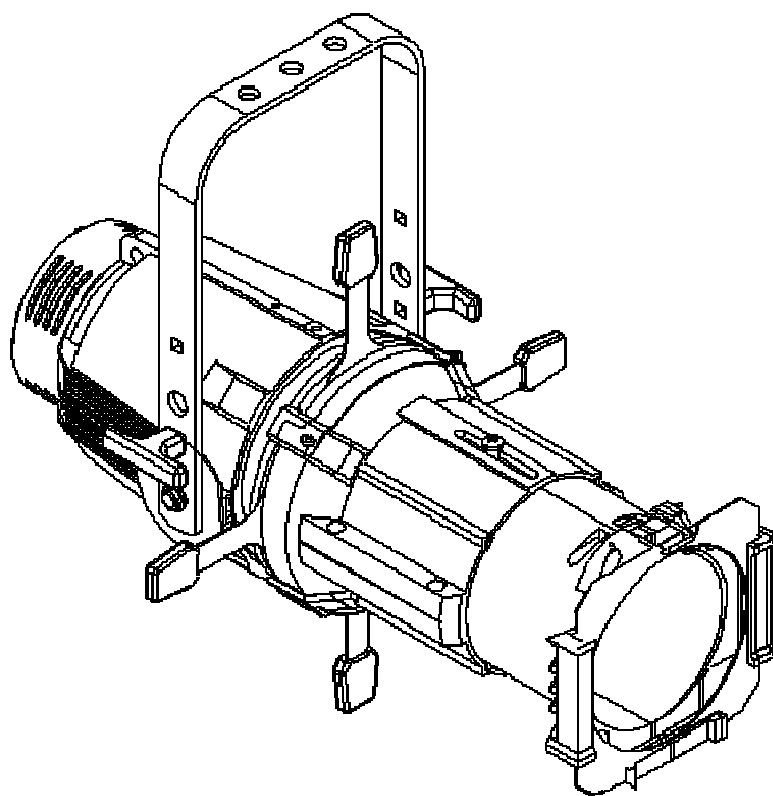

Leggere attentamente in tutte le sue parti il presente manuale di istruzioni e conservarlo accuratamente per consultazioni future. La conoscenza delle informazioni ed il rispetto delle prescrizioni contenute in questo manuale sono essenziali per garantire la correttezza e la sicurezza delle operazioni di installazione, uso e manutenzione dell'apparecchio.

L'INOSSERVANZA DELLE PRESCRIZIONI COMPORTA L'ANNULLAMENTO DELLA GARANZIA.

www.litesrl.com

Disimballo

Aprire l'imballaggio di cartone ed estrarre il vostro "Lites Profile" e verificarne l'integrità del prodotto in ogni sua parte.

In caso di danni all'apparecchio, contattare immediatamente spedizioniere e fornitore preannunciando l'invio di una lettera raccomandata.

Nella confezione troverete:

-Proiettore Lites Profile C6

-telaio portagelatina

-connettore di alimentazione power con (blu)

-Manuale istruzioni per l'uso e manutenzione.



Informazioni generali per la sicurezza e buon funzionamento:

Proiettore per uso professionale, non adatto per utilizzo domestico

L'utilizzo ed il montaggio del proiettore deve essere effettuato da personale specializzato e qualificato.

Non installare il proiettore su superfici infiammabili

La distanza minima da materiale infiammabile deve essere di 0,25m

La distanza minima dall'oggetto illuminato deve essere di 1m

Collegare il proiettore ad una rete elettrica protetta da interruttore magnetotermico differenziale, **non adatto al funzionamento con dimmer a controllo di fase.**

Presenza di alta tensione all'interno dell'apparecchio, prima di aprire o effettuare qualsiasi operazione di manutenzione **togliere tensione d'alimentazione.**

Proiettore in classe I, necessita di connessione di terra

Non maneggiare il prodotto con mani bagnate o in presenza di acqua. Grado di protezione IP20.

Installare il proiettore con viti e ganci adeguati al peso del proiettore stesso

Utilizzare sempre un secondo fissaggio di sicurezza mediante catena o fune d'acciaio che sostenga il peso in caso di cedimento del sostegno principale.

Installare l'apparecchio in locali ben ventilati, la massima temperatura ambiente non deve superare i 35° C.

Le superfici esterne del proiettore possono raggiungere in alcuni punti i 60°.

Questo apparecchio deve essere munito di schermi di protezione (lenti).

Non toccare mai direttamente o indirettamente la superficie del led

Periodicamente a seconda dell'utilizzo, effettuare pulizia da polvere o sporczia che otturi le cave di areazione

Normative CE

L'apparecchio soddisfa i requisiti essenziali delle direttive 2014/35/UE direttiva bassa tensione, 2014/30/UE compatibilità elettromagnetica, 2011/65/UE restrizioni d'uso di determinate sostanze pericolose.



Manutenzione periodica

Si raccomanda di eseguire periodicamente le seguenti operazioni di pulizia e manutenzione per garantire un ottimale funzionamento del proiettore:

Ripulire eventuale sporco-polvere dalle ventole e dalle feritoie atte al passaggio d'aria per mantenere una ventilazione costante.

Ripulire mediante un panno le lenti da polvere che ne determina una drastica diminuzione della resa luminosa.

Sostituire gli schermi di protezione se danneggiati (lenti)

Non toccare mai direttamente o indirettamente la superficie del led o pulirlo con solventi potreste danneggiarlo in modo irreversibile.

Non far subire al proiettore scossoni o urti violenti, in quanto potreste danneggiare in modo irreversibile il led e parti elettroniche all'interno

Garanzia

L'apparecchio è garantito per 24 mesi dalla data d'acquisto contro difetti di fabbricazione.

Sono però esclusi dalla garanzia guasti dovuti ad imperizia, ad un uso improprio, a mancanza di manutenzione consigliata, o al non rispetto delle prescrizioni di seguito riportate.

La garanzia decade in qualsiasi momento, qualora l'apparecchio sia stato aperto o manomesso da personale non autorizzato. La garanzia non prevede la sostituzione dell'apparecchio. Mediante il modello ed il numero di serie è possibile ottenere informazioni o assistenza.

Caratteristiche tecniche

Tensione di rete 100/240V~ 50/60Hz (autosetting)

Potenza Max assorbita 175W

Potenza assorbita in stand-by 3W

Cos ϕ 0,98

Led Cob a 6 colori RGBACL (rosso 1400 lm, verde 1500 lm, blu 600 lm, ambra 2300 lm, ciano 1400 lm, lime 3600 lm)

Bianchi selezionabili da 2300°k a 10.000°k

CRI da 93 a 98 a seconda del bianco selezionato

Emulazione funzionamento lampada alogena 3200°k nella fase di dimmeraggio

Porta gelatina dimensioni 163x159 mm

Corpo in alluminio pressofuso per una migliore dissipazione e raffreddamento

Temperature ambiente minima di utilizzo -15°C

Temperature ambiente massima di utilizzo 35°C

Temperature massima corpo proiettore 60°C

Peso Kg 7,5

Regolazione forcella mediante 2 maniglia a T

Obbiettivi standard disponibili: 19°;26°;36°;

Posizione di funzionamento qualsiasi

Grado di protezione IP 20

segnali di controllo DMX 512 , RDM

connettori di alimentazione Neutrik powercon IN e OUT

connettori di segnale neutrik XRL5 IN e OUT

Display a 4 tasti

7 modalità di funzionamento, dimmeraggio a 16 bit, rgb, HSI

possibilità di funzionamento manuale tramite tasti display

Possibilità di regolare velocità della ventola

Possibilità di regolare la frequenza di lavoro del led

Possibilità di selezionare 4 tipi di curve di dimmeraggio del led

Accessorio portagobos (size B Ø 86 mm, immagine Ø 66mm)

Accessorio diaframma ad iride

Conforme **CE**

Dimensioni vedi figura:

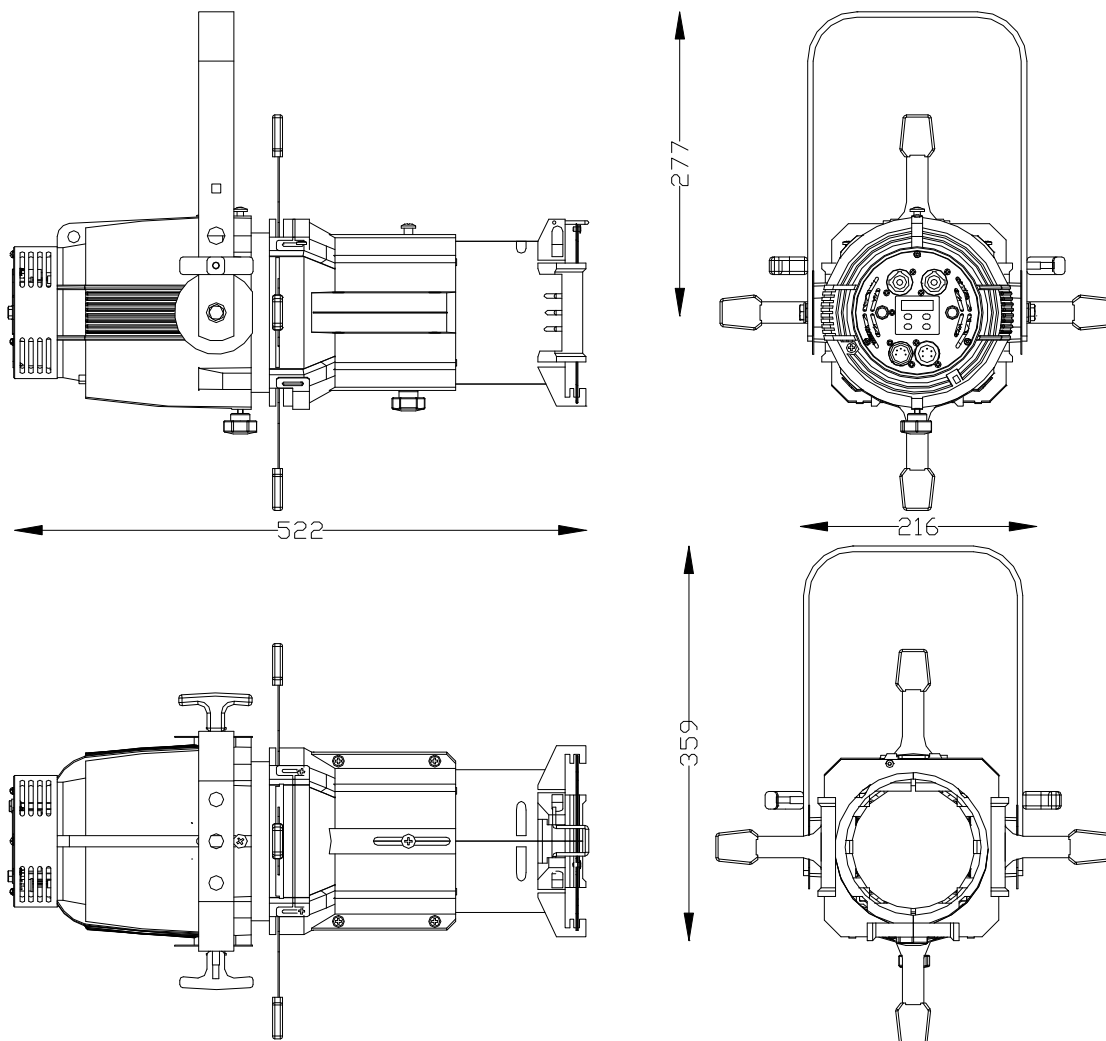

Installazione proiettore

Il proiettore è dotato di forcella con tre fori Ø12 per il fissaggio. Utilizzare un gancio di sostegno o una vite M10. Assicurarsi che il gancio sopporti il peso del proiettore. Inoltre si raccomanda l'utilizzo di una catena di sicurezza per evitare la caduta accidentale fissandola nel foro di sostegno secondario. (vedi fig.).

Il proiettore può essere posizionato in qualsiasi posizione.

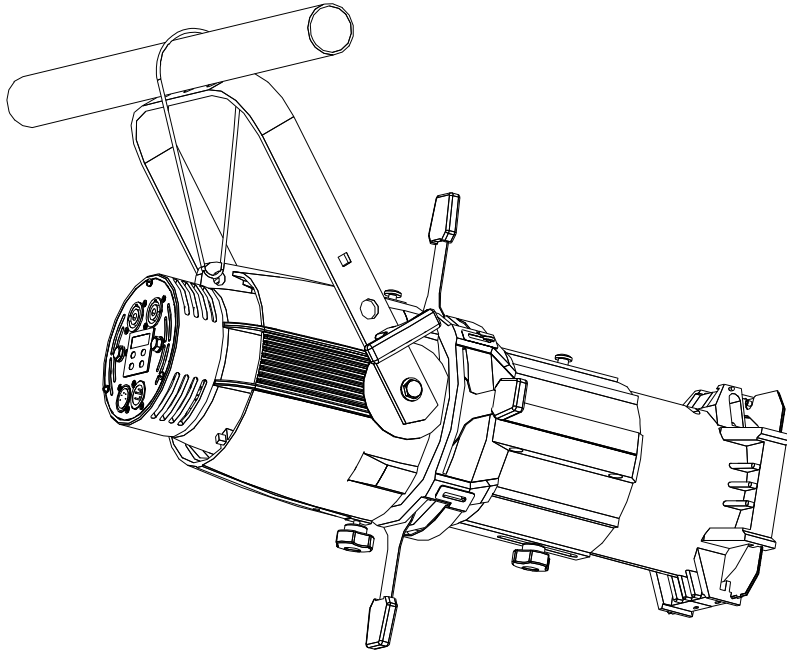

Collegamento alla rete elettrica

ATTENZIONE ! L'installazione di questa apparecchiatura deve essere effettuata da personale specializzato nel rispetto delle normative vigenti del paese di utilizzo

Il proiettore è dotato di due connettori neutrik powercon a pannello IN e OUT. Di serie viene fornito il connettore neutrik volante IN (Blu) al quale dovrete collegare un cavo di alimentazione 3x1.5mm² che abbia le seguenti caratteristiche: tensione di esercizio 300/500V, tensione di prova 2KV, temperatura di esercizio -10°C +100°C.

Collegare il cavo blu al polo N, il cavo marrone al polo L, il cavo giallo/verde al polo di terra del connettore neutrik. Inserire il connettore blu neutrik nella corrispondente presa a pannello blu, ruotando in senso orario di circa 30° per il bloccaggio. (vedi frecce figura).

Si consiglia di collegare sempre il proiettore ad interruttore magnetotermico differenziale per l'alimentazione.

E' possibile collegare sulla stessa linea di alimentazione sino ad un massimo di 8 proiettori con tensione 230V, 4 proiettori con tensione 110V, con una lunghezza totale di tutti i cavi di collegamento non superiore ai 25m. (per distanze superiori dovrete aumentare la sezione dei cavi).

Per tale operazione dovrete procurarvi i connettore volanti powercon out (bianchi non forniti di serie) e ripetere i collegamenti descritti precedentemente.

Nota importante :Il proiettore non può essere alimentato mediante dimmer a controllo di fase

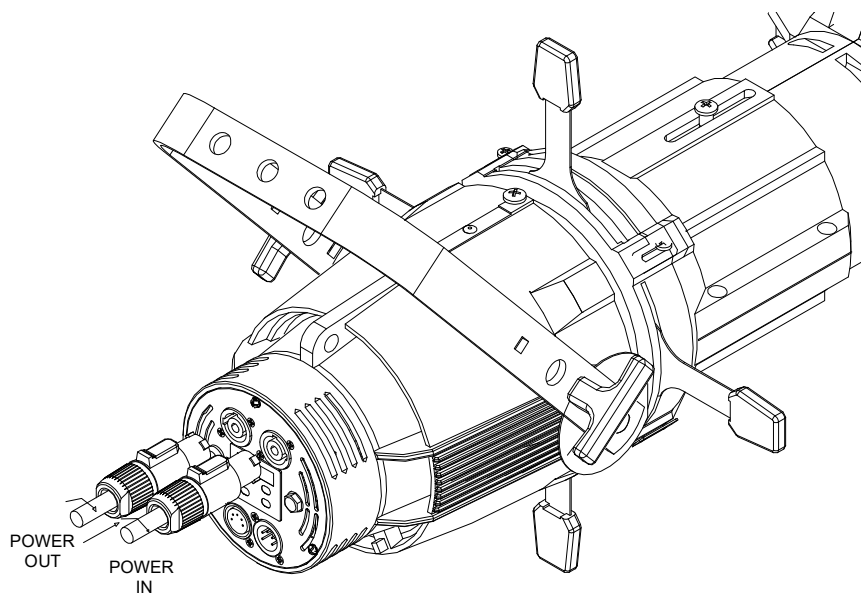

Collegamento del segnale di controllo

Il proiettore funziona con segnale DMX 512 e RDM. Collegare i proiettori in cascata mediante cavo con sez. 0,5mm² a due poli più schermo. Connettere al pin 1 ground, al pin 2 segnale data- e al pin 3 segnale data+. i pin 4 e 5 non sono collegati. Fate particolare attenzione che i conduttori e la schermatura non tocchino fra loro e la custodia stessa del connettore.(connettori DMX non in dotazione).

Nota importante:In presenza di segnale DMX sul display in basso a destra si illuminerà un punto fisso.(in assenza di segnale il punto è spento).

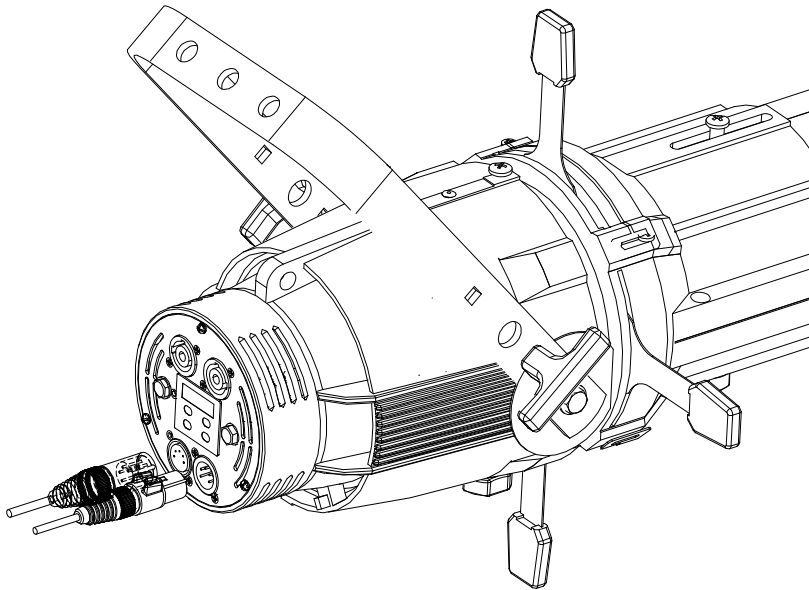

Collegamento connettore XLR5	
poli	descrizione
1	GND
2	DMX-
3	DMX+
4	NC
5	NC

Messa a fuoco

Svitando il pomolo 5 è possibile regolare l'obbiettivo che regola la messa a fuoco del proiettore .

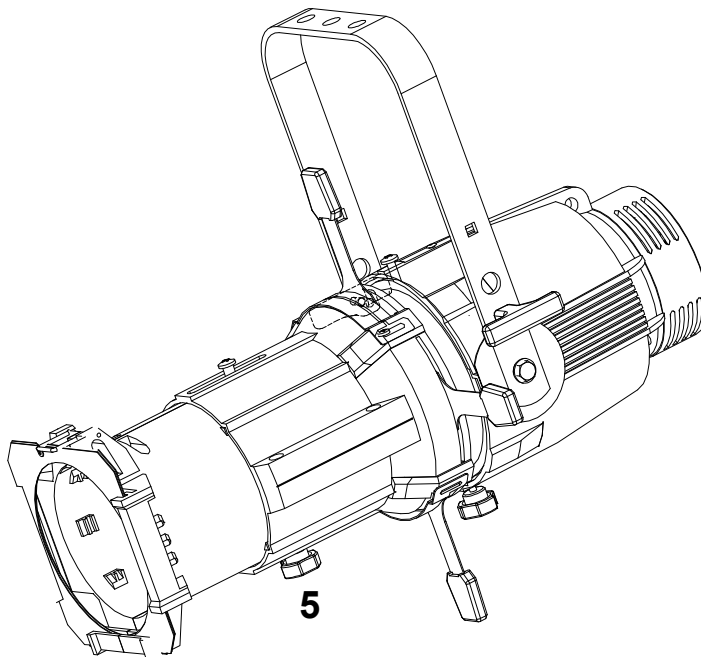

Ghigliottine sagomatrici

Mediante le 4 leve 1,2,3,4 è possibile sagomare l'immagine proiettata.

Montaggio accessori

Porta gelatina

Il proiettore è fornito di telaio porta gelatina 163x159 mm. Essendo la fonte luminosa a led è possibile utilizzare filtri colore anche non ad alta resistenza termica. Il telaio porta gelatina va inserito nelle apposite guide anteriori e fermato mediante la molla a leva (vedi figura).

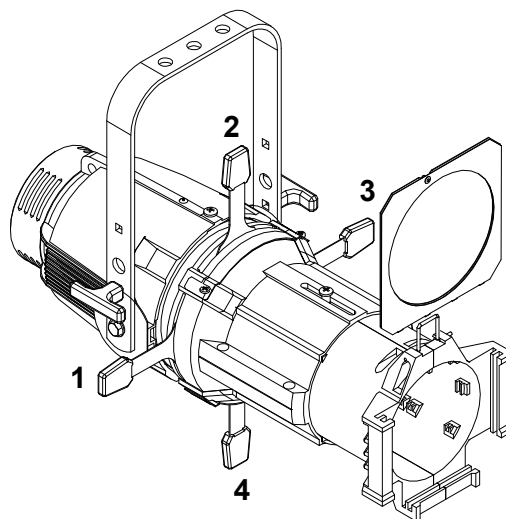

Portagobos

Nel caso si intenda proiettare un'immagine o un gobos è disponibile un portagobos (non incluso) per gobos standard 'size B' (dimensioni Ø 86mm, immagine Ø 66 mm). Il portagobos va alloggiato nell'apposita sede (vedi fig.) facendo attenzione che sia ben inserito e che non possa fuoriuscire dalla sede per gravità.

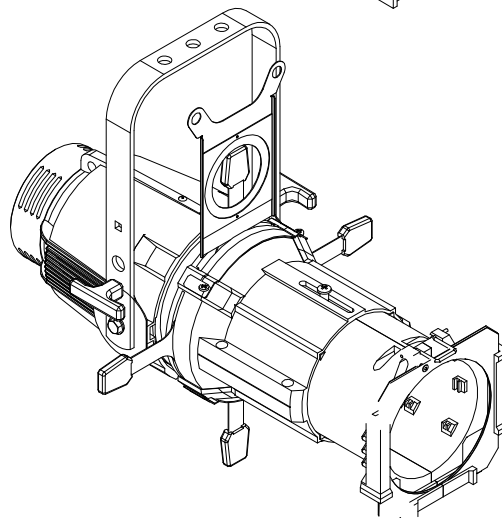

Diaframma ad iride

Nel caso si abbia la necessità di regolare il diametro dell'immagine proiettata, è disponibile un diaframma ad iride, (non incluso) da inserire nell'apposita sede. Svitare le due viti M4 e spostare la paratia (vedi fig.). Fare attenzione che sia ben inserito e che non possa fuoriuscire dalla sede per gravità.

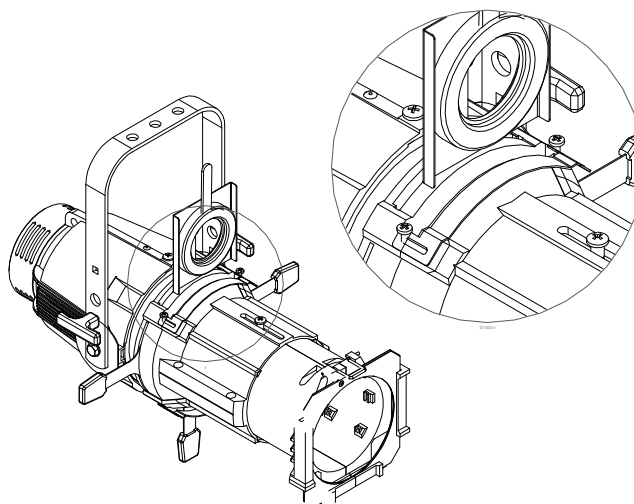

Settaggio funzioni proiettore

All'accensione del proiettore, il display si illumina e visualizza la versione del software installata. Tramite i 4 tasti , UP ,DOWN, ENTER ed ESC è possibile navigare all'interno dei vari menu. I tasti UP e Down servono per scorrere le voci o modificare le impostazioni. Con il tasto Enter si seleziona la voce o si conferma un'impostazione. Con il tasto Esc si ritorna al menu precedente o si abbandona la modifica di un'impostazione.

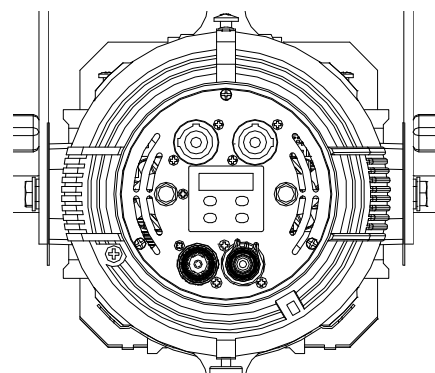

RDM – Remote Device Management

Il dispositivo è controllabile da remoto attraverso un controller RDM standard. Le opzioni a disposizione sono quelle definite come 'Required' dallo standard RDM:

discovery: su richiesta del controller RDM, il dispositivo segnala la sua presenza (il controller RDM visualizzerà il faro in un elenco)

lettura/impostazione indirizzo DMX

lettura/impostazione personality (ovvero, modalità DMX, con i modi DMX sopra descritti)

identify ON/OFF: l'identify consiste in un lampeggio del led

visualizzazione costruttore (Lites)

descrizione modello (HPLED-BUCK)

descrizione versione software (HPLED-BUCK v.x.xx)

visualizzazione temperature led e driver

visualizzazione dei contaore del led e del device

Il dispositivo supporta il protocollo RDM, versione ANSI E1.20–010

RDM Device Model ID			
5445:1214xxxx			

Vengono supportati i seguenti parametri:

Denominazione Plasa/ESTA	RDM PID Value	Get	Set	Descrizione
CATEGORY – NETWORK MANAGMENT				
DISC UNIQUE BRANCH	0x0001			Messaggio relativo al processo di Discovery RDM
DISC MUTE	0x0002			Messaggio relativo al processo di Discovery RDM
DISC UN MUTE	0x0003			Messaggio relativo al processo di Discovery RDM
CATEGORY – RDM INFORMATION				
SUPPORTED PARAMETERS	0x0050	X		Elenco dei parametri supportati
PARAMETER DESCRIPTION	0x0051	X		Descrizione di parametri <i>Manufacturer specific</i>
CATEGORY – PRODUCT INFORMATION				
DEVICE INFO	0x0060	X		Lettura dei seguenti parametri: - Versione protocollo RDM - Device Model ID - Categoria prodotto - ID versione sw - Numero di canali DMX - Indice modalità DMX - Indirizzo DMX - Numero di sensori
DEVICE MODEL DESCRIPTION	0x0080	X		Descrizione testuale <i>device model</i> HPLED-II-COLOR6
MANUFACTURER LABEL	0x0081	X		Descrizione testuale <i>manufacturer</i> LITES
SOFTWARE VERSION LABEL	0x00C0	X		Descrizione testuale <i>sw version</i> HPLED-II-COLOR6 v.1.xx
CATEGORY – DMX512 SETUP				
DMX PERSONALITY	0x00E0	X	X	Impostazione modalità DMX
DMX PERSONALITY DESCRIPTION	0x00E1	X		Descrizione testuale modalità DMX
DMX START ADDRESS	0x00F0	X	X	Impostazione/lettura Indirizzo DMX
CATEGORY – SENSORS				
SENSOR DEFINITION	0x0200	X		Valore relativo al sensore
SENSOR VALUE	0x0201	X	X	Parametro per la visualizzazione dei valori letti dai sensori [Board / Led Temperature °C]
CATEGORY – DIMMER SETTINGS (ADDITIONAL MESSAGES)				
CURVE	0x0343	X	X	Parametro per selezione gamma correction (gamma)
CURVE DESCRIPTION	0x0344	X		Descrizione parametro gamma correction
OUTPUT RESPONSE TIME	0x0345	X	X	Parametro relativo alla morbidezza dell'uscita (smooth)
OUTPUT RESPONSE TIME DESCRIPTION	0x0346	X		Descrizione parametro morbidezza dell'uscita
MODULATION FREQUENCY	0x0347	X	X	Parametro per la selezione della frequenza segnale pwm
MODULATION FREQUENCY DESCRIPTION	0x0348	X		Descrizione parametro frequenza segnale pwm
CATEGORY – POWER/LAMP SETTINGS				
DEVICE HOURS	0x0400	X		Parametro per la visualizzazione ore di vita del device
LAMP HOURS	0x0401	X		Parametro per la visualizzazione del valore massimo ore accensione led [max tra LED1...LED6]
CATEGORY – CONTROL				
IDENTIFY DEVICE	0x1000	X		Accensione lampeggiante dei LED per consentire di individuare visivamente il dispositivo
CATEGORY – MANUFACTURER-SPECIFIC PIDs				
BOOST	0x9000	X	X	Read/Write BOOST value
FAN MODE	0x9001	X	X	Read/Write FAN MODE value

RDM Parametri – Valori

<i>Nome</i>	<i>Valori validi</i>	<i>Valore Descrizione</i>
MESSAGGI AGGIUNTIVI		
CURVE	1 2 3 4	Lettura / scrittura del valore GAMMA 1 = LINEAR 2 = QUADRATIC [DEF] 3 = S-CURVE 4 = GAMMA 2.2
TEMPO DI RISPOSTA DELL'USCITA	1 2 3 4	Lettura / scrittura del valore SMOOTH 1 = SMOOTH 0 → FAST [250 ms] 2 = SMOOTH 1 → MEDIUM [450ms] [DEF] 3 = SMOOTH 2 → SLOW [800 ms] 4 = SMOOTH 3 → SUPER FAST [15 ms]
FREQUENZA DI MODULAZIONE	1 2 3 4 5 6 7 8 9 10	Lettura / scrittura del valore PWM FREQUENCY 1 = 1 kHz 2 = 2 kHz 3 = 3 kHz 4 = 4 kHz 5 = 5 kHz 6 = 6 kHz 7 = 7 kHz 8 = 8 kHz 9 = 9 kHz 10 = 10 kHz [DEF]
CATEGORIA - PID SPECIFICI DEL PRODUTTORE		
BOOST	0 1	Lettura / scrittura del valore BOOST 0 = OFF [75%] [DEF] 1 = ON [90%]
FAN MODE	0 1 2 3	Lettura / scrittura del valore FAN MODE 0 = AUTO 1 = MEDIUM HIGH [DEF] 2 = MEDIUM LOW 3 = LOW

Voci di menu

Visualizzato	Valori Selezionabili o indicati	funzione		
Addr	001..512	Impostazione indirizzo dmx		
Auto Modalità di Funzionamento automatico	<i>co01</i> <i>co02</i> <i>co03</i> <i>co04</i> <i>co05</i> <i>co06</i> <i>co07</i> <i>co08</i> <i>co09</i> <i>co10</i> <i>co11</i> <i>co12</i> <i>co13</i> <i>co14</i> <i>co15</i> <i>co16</i> <i>co17</i> <i>co18</i> <i>co19</i> <i>co20</i> <i>co21</i> <i>co22</i> <i>co23</i> <i>co24</i> <i>co25</i> <i>co26</i> <i>co27</i> <i>co28</i> <i>co29</i> <i>co30</i> <i>co31</i> <i>co32</i> <i>co33</i> <i>co34</i> <i>co35</i> <i>co36</i> <i>co37</i> <i>co38</i> <i>co39</i> <i>co40</i>	Preset 1 rosso Preset 2 rosso chiaro Preset 3 arancione Preset 4 arancione chiaro Preset 5 ambra Preset 6 ambra chiaro Preset 7 giallo chiaro Preset 8 giallo limone Preset 9 giallo Preset 10 verde limone Preset 11 lime Preset 12 verde chiaro Preset 13 verde Preset 14 verde intenso Preset 15 ciano chiaro Preset 16 ciano Preset 17 ciano intenso Preset 18 azzurro mare Preset 19 azzurro chiaro Preset 20 azzurro Preset 21 azzurro intenso Preset 22 blu chiaro Preset 23 blu Preset 24 viola scuro Preset 25 viola Preset 26 magenta Preset 27 rosa Preset 28 fucsia Preset 29 fucsia chiaro Preset 30 Rainbow Preset 31 bianco 2300°k Preset 32 bianco 2700°k Preset 33 bianco 3200°k Preset 34 bianco 4000°k Preset 35 bianco 5600°k Preset 36 bianco 6500°k Preset 37 bianco 7000°k Preset 38 bianco 8000°k Preset 39 bianco 9000°k Preset 40 bianco 10000°k	Possibilità di selezionare 30 Preset colorati e 10 preset bianchi, fissi, senza l'ausilio del segnale DMX 512. Selezionando il valore indicato da co01 aco40 scegliamo il colore associato. Spegnendo il proiettore rimarrà memorizzato il preset selezionato. E' possibile modificare su ogni preset il livello del colore in uscita. Selezionare il preset da modificare, premere il tasto enter, sul display compare, r (rosso) con il valore impostato, premendo successivamente Enter compariranno, G (verde), b (blu), A (ambra), c (ciano), L (lime), S (strobo), n (Rainbow), d (dimmer). Mediante i tasti UP e Down, regolando uno per volta da 0 a 255 il livello dei 6 colori + le 3 funzioni n(rainbow), S(strobo), d(dimmer) determinate il colore in uscita. Confermare sempre con enter per memorizzare.	
	Pr01 Pr02 Pr03 Pr04	Programma 1 automatico Programma 2 automatico Programma 3 automatico Programma 4 automatico	Funzionamento in automatico senza l'ausilio del segnale DMX 512. Selezionando il valore indicato da Pr01 a Pr04 scegliamo il programma. Tutti i programmi possono essere modificati. Premendo il tasto enter compare (Scn.0...Scn.6) numero di scene di cui può essere composto il programma. Premendo ancora enter compare di P.00.0 (tempo), in seguito F.00.0 (velocità), ed in fine 1.c01...c40 (colore da assegnare ad ogni singola scena). Mediante i tasti UP-Down modifichiamo questi valori. Confermare con enter per memorizzare.	

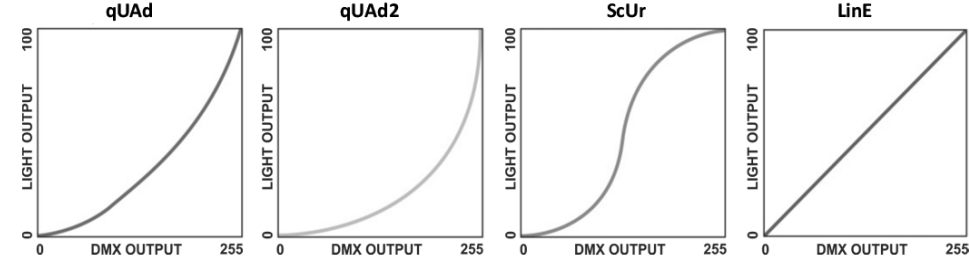
MASL	Modalità Master, Stessa struttura e stessi giochi del menu auto , con la variante che i proiettori slave collegati in cascata sull'indirizzo DMX 001, eseguono esattamente gli stessi preset o programmi selezionati sul proiettore Master. I proiettori slave devono essere impostati nella "Mode" 9.ch .	
ModE	12ch (D)	RGBACL 12 canali (default)
	2ch	2 canale
	16ch	RGBACL 16 canali (16 bit)
	6ch	RGBACL 6 ch
	rGb	RGB 6 ch
	HSI	HSI 6 ch
	9ch	9 canale
	16ch	16 ch (settaggio opzioni)
Modalità dmx (vedi pagina seguente) Si determina le funzioni e la quantità di canali assegnata ad ogni modulo.		
drUt	..°C	Visualizza la temperatura della scheda driver di controllo
LEdt	..°C	Visualizza la temperatura della matrice led
PUM	0..100%	Indica la potenza da 0..100% della matrice led in uscita
SMoo	SFSt FAST MEd (D) SLoW	Regolazione della velocità di risposta del proiettore sui canali dimmer, ai valori dmx inviati dalla centralina di pilotaggio
GAMM	qUAd (D) ScUr qUAd2 LIInE	
		Curve di dimmeraggio disponibili
FrEq	1K 2K 3K 4K 5K 6K 7K 8K 9K 10K	Frequenza pilotaggio led
booS	Off on	Se off potenza massima sulla matrice led 90% Se on potenza massima sulla matrice led 100%
FAn	Aut MEdH MEdL LoW	Possibilità di regolare 4 differenti modalità di funzionamento delle ventole, da automatico a medio veloce, medio lento, lento. Regolando la velocità delle ventole (quindi la rumorosità) si avrà una regolazione in automatico del flusso luminoso in uscita, ossia a secondo della temperatura ambiente e del numero di canali attivi si determinerà la quantità di luce emessa
PoS	AA VV	Inverte la lettura del display
StbY	Off On	Con tale opzione si mantiene il display sempre acceso se OFF, si spegne dopo pochi secondi se ON (rimane solo il punto in basso a sinistra se presente il segnale dmx)
dEF	SURe	Confermando con Enter rimostiamo tutti i valori dei menu di default di fabbrica
SoFt		Versione software e id proiettore

Modalità di funzionamento dmx (Mode)

Selezionando uno dei 8 mode disponibili, si determinano quantità di canali necessari per controllare Lites Profile C 6 e le funzioni di ogni singolo canale associata.

mode 12 ch RGBACL 12 canali (default)

Ch	funzione	Livelli dmx	
1	Rosso	0..255	Da spento livello 0 a tutto acceso 255
2	Verde	0..255	Da spento livello 0 a tutto acceso 255
3	Blu	0..255	Da spento livello 0 a tutto acceso 255
4	Ambra	0..255	Da spento livello 0 a tutto acceso 255
5	Ciano	0..255	Da spento livello 0 a tutto acceso 255
6	Lime	0..255	Da spento livello 0 a tutto acceso 255
7	strobo	0...15	Strobo disinserito
		16...255	Da strobo lento (16) a strobo veloce (255)
8	Rainbow	0..15	Rainbow disinserito
		16..255	Rainbow da lento (16) a veloce (255)
9	dimmer	0..255	Da spento livello 0 a tutto acceso 255
10 (priorità su canale 11)	Selezione bianchi	0...15	Bianchi disinseriti
		16...17	2300°k cri 93
		18...38	da 2300°k a 2700°k
		39...40	2700°k cri 97
		41...61	da 2700°k a 3200°k
		62...63	3200°k cri 98
		64...84	da 3200°k a 4000°k
		85...86	4000°k cri 95
		87...107	da 4000°k a 5600°k
		108...109	5600°k cri 98
		110...130	da 5600°k a 6500°k
		131...132	6500°k cri 95
		133...153	da 6500°k a 7000°k
		154...155	7000°k cri 93
		156...176	da 7000°k a 8000°k
		177...178	8000°k cri 96
		179...199	da 8000°k a 9000°k
		200...201	9000°k cri 93
		202...222	da 9000°k a 10000°k
		223...225	10000°k cri 95
	Funzionamento lampada alogena 3200°k	226...255	simulazione dimmeraggio lampada alogena 3200°k
11	Selezione colori	0...15	Nessun colore
		16..23	rosso
		24...31	rosso chiaro
		32...39	arancione
		40...47	arancione chiaro
		48...55	ambra
		56...63	ambra chiaro
		64...71	giallo chiaro
		72...79	giallo limone
		80...87	giallo
		88...95	verde limone
		96...103	Lime chiaro
		104...111	verde chiaro
		112...119	lime
		120...127	verde
		128...135	verde intenso
		136...143	ciano chiaro
		144...152	ciano
		153...159	ciano intenso
		160...167	azzurro mare
		168...175	azzurro chiaro
		176...183	azzurro
		184...191	azzurro intenso
		192...199	blu chiaro
		200...207	Viola scuro
		208...215	viola
		216...223	magenta
		224...231	rosa
232...239	fucsia		
240...247	Fucsia chiaro		
248...255	FULL RGBACL		
12	Velocità ventola	0..25	Velocità auto o impostata da menu
		26..255	Regolazione dal minimo al massimo

mode 2 ch 2 canali

1	Selezione colori	0...15	Nessun colore	
		16...20	rosso	
		21...25	rosso chiaro	
		26...30	arancione	
		31...35	arancione chiaro	
		36...40	ambra	
		41...45	ambra chiaro	
		46...50	giallo chiaro	
		51...55	giallo limone	
		56...60	giallo	
		61...65	verde limone	
		66...70	lime	
		71...75	verde chiaro	
		76...80	verde	
		81...85	Verde intenso	
		86...90	ciano chiaro	
		91...95	ciano	
		96...100	ciano intenso	
		101...105	azzurro mare	
		106...110	azzurro chiaro	
		111...115	azzurro	
		116...120	azzurro intenso	
		121...125	blu chiaro	
		126...130	blu	
		131...135	viola scuro	
		136...140	viola	
		141...145	fuksia	
		146...150	magenta	
		151...155	fucsia	
		156...160	Fucsia chiara	
		161...165	Full RGBACL	
		Selezione bianchi	166...170	Bianco 2300°k
			171...175	Bianco 2700°k
176...180	Bianco 3200°k			
181...185	Bianco 4000°k			
186...190	Bianco 5600°k			
191...195	Bianco 6500°k			
196...200	Bianco 7000°k			
201...205	Bianco 8000°k			
206...210	Bianco 9000°k			
211...215	Bianco 10000°k			
Rainbow	216...225	Rainbow da lento (191) a veloce (229) Sequenza rainbow R-G-B-A-C-L		
Simulazione funzionamento lampada alogena 3200°k	226...255	effetto simulazione dimmer lampada alogena 3200°k		
2	dimmer	0..255	Da spento livello 0 a tutto acceso 255	

mode 16 ch RGBACL 16 canali 16 bit

Ch	funzione	Livelli dmx	
1	Rosso	0..255	Regolazione luminosità da 0 a tutto acceso 255
2	Rosso fine	0..255	Regolazione fine luminosità rosso
3	Verde	0..255	Regolazione luminosità da 0 a tutto acceso 255
4	Verde fine	0..255	Regolazione fine luminosità verde
5	Blu	0..255	Regolazione luminosità da 0 a tutto acceso 255
6	Blu fine	0..255	Regolazione fine luminosità da blu
7	Ambra	0..255	Regolazione luminosità da 0 a tutto acceso 255
8	Ambra fine	0..255	Regolazione fine luminosità da ambra
9	Ciano	0..255	Regolazione luminosità da 0 a tutto acceso 255
10	Ciano fine	0..255	Regolazione fine luminosità bianco
11	Lime	0..255	Regolazione luminosità da 0 a tutto acceso 255
12	Lime fine	0..255	Regolazione fine luminosità bianco
13	strobo	0...15	disinserito
		16...255	Strobo da lento (16) a veloce (255)
14	dimmer	0..255	Regolazione luminosità globale
15	Dimmer fine	0..255	Regolazione fine luminosità globale
16	Velocità ventola	0..24	Velocità auto o impostata da menu
		25..255	Regolazione dal minimo al massimo

mode 6. ch RGBACL 6 canali

Ch	funzione	Livelli dmx	
1	Rosso	0..255	Da spento livello 0 a tutto acceso 255
2	Verde	0..255	Da spento livello 0 a tutto acceso 255
3	Blu	0..255	Da spento livello 0 a tutto acceso 255
4	Ambra	0..255	Da spento livello 0 a tutto acceso 255
5	Ciano	0..255	Da spento livello 0 a tutto acceso 255
6	Lime	0..255	Da spento livello 0 a tutto acceso 255

mode 6.RGB 6 canali

1	Rosso	0..255	Da spento livello 0 a tutto acceso 255
2	Verde	0..255	Da spento livello 0 a tutto acceso 255
3	Blu	0..255	Da spento livello 0 a tutto acceso 255
4	Dimmer	0..255	Da spento livello 0 a tutto acceso 255
5	strobo	0...15	disinserito
		16...255	Strobo da lento (16) a veloce (255)
6	Velocità ventola	0..24	Velocità auto o impostata da menu
		25..255	Regolazione dal minimo al massimo

mode 9 ch 9 canali

Ch	funzione	Livelli dmx	
1	Rosso	0..255	Da spento livello 0 a tutto acceso 255
2	Verde	0..255	Da spento livello 0 a tutto acceso 255
3	Blu	0..255	Da spento livello 0 a tutto acceso 255
4	Ambra	0..255	Da spento livello 0 a tutto acceso 255
5	Ciano	0..255	Da spento livello 0 a tutto acceso 255
6	Lime	0..255	Da spento livello 0 a tutto acceso 255
7	strobo	0...15	Strobo disinserito
		16...255	Da strombo lento (16) a strombo veloce (255)
8	Rainbow	0..15	Rainbow disinserito
		16..255	Rainbow da lento (16) a veloce (255)
9	dimmer	0..255	Da spento livello 0 a tutto acceso 255

mode 6.HSI STUDIO 6 canali

1	Hue	0..255	Selezione della tinta, sequenza livelli R, R+L, R+G+L, G+L,G, G+C,G+B+C, B+C, B B+A, R+B+A, R+A, R
2	Saturation	0..255	Saturazione colore con colore impostato nel canali HUE. Spento se il canale 5 bianchi è attivo
3	Dimmer	0..255	Da spento (livello 0) a tutto acceso (255)
4	strobo	0...15	disinserito
		16...255	Strobo da lento (16) a veloce (255)
5 (priorità su canale 1)	Selezione Bianchi	0...15	Bianchi disinseriti
		16...18	2300°k cri 93
		19...41	da 2300°k a 2700°k
		42...44	2700°k cri 97
		45...67	da 2700°k a 3200°k
		68...70	3200°k cri 98
		71...93	da 3200°k a 4000°k
		94...96	4000°k cri 95
		97...119	da 4000°k a 5600°k
		120...122	5600°k cri 98
		123...145	da 5600°k a 6500°k
		146...148	6500°k cri 95
		149...171	da 6500°k a 7000°k
		172...174	7000°k cri 93
		175...197	da 7000°k a 8000°k
		198...200	8000°k cri 96
201...223	da 8000°k a 9000°k		
224...226	9000°k cri 93		
227...249	da 9000°k a 10000°k		
250...255	10000°k cri 95		
6	Velocità ventola	0..24	Velocità auto o impostata da menu
		25..255	Regolazione dal minimo al massimo

mode 16.F RGBACL settaggio opzioni

Ch	funzione	Livelli Dmx	
1	Rosso	0..255	Da spento livello 0 a tutto acceso 255
2	Verde	0..255	Da spento livello 0 a tutto acceso 255
3	Blu	0..255	Da spento livello 0 a tutto acceso 255
4	Ambra	0..255	Da spento livello 0 a tutto acceso 255
5	Ciano	0..255	Da spento livello 0 a tutto acceso 255
6	Lime	0..255	Da spento livello 0 a tutto acceso 255
7	strobo	0...15	Strobo disinserito
		16...255	Da strobo lento (16) a strobo veloce (255)
8	Rainbow	0..15	Rainbow disinserito
		16..255	Rainbow da lento (16) a veloce (255)
9	dimmer	0..255	Da spento livello 0 a tutto acceso 255
10 (priorità su canale 11)	Selezione bianchi	0...15	Bianchi disinseriti
		16...17	2300°k cri 93
		18...38	da 2300°k a 2700°k
		39...40	2700°k cri 97
		41...61	da 2700°k a 3200°k
		62...63	3200°k cri 98
		64...84	da 3200°k a 4000°k
		85...86	4000°k cri 95
		87...107	da 4000°k a 5600°k
		108...109	5600°k cri 98
		110...130	da 5600°k a 6500°k
		131...132	6500°k cri 95
		133...153	da 6500°k a 7000°k
		154...155	7000°k cri 93
		156...176	da 7000°k a 8000°k
		177...178	8000°k cri 96
		179...199	da 8000°k a 9000°k
		200...201	9000°k cri 93
	202...222	da 9000°k a 10000°k	
223...225	10000°k cri 95		
	Funzionamento lampada alogena 3200°k	226...255	simulazione dimmeraggio lampada alogena 3200°k
11	Selezione colori	0...15	Nessun colore
		16..23	rosso
		24...31	rosso chiaro
		32...39	arancione
		40...47	arancione chiaro
		48...55	ambra
		56...63	ambra chiaro
		64...71	giallo chiaro
		72...79	giallo limone
		80...87	giallo
		88...95	verde limone
		96...103	Lime chiaro
		104...111	verde chiaro
		112...119	lime
		120...127	verde
		128...135	verde intenso
		136...143	ciano chiaro
		144...152	ciano
		153...159	ciano intenso
		160...167	azzurro mare
		168...175	azzurro chiaro
		176...183	azzurro
		184...191	azzurro intenso
		192...199	blu chiaro
		200...207	Viola scuro
		208...215	viola
		216...223	magenta
224...231	rosa		
232...239	fucsia		
240...247	Fucsia chiaro		
248...255	FULL RGBACL		
12	Velocità ventola	0..25	Velocità auto o impostata da menu
		26..255	Regolazione dal minimo al massimo

13	Velocità risposta DMX	0..24	Valore selezionato da display
		25..74	SLOW
		75..124	MED
		125..174	FAST
		175..224	SFAST
		225..255	(riservato)
14	Curve dimmeraggio	0..24	Valore selezionato da display
		25..74	qUAd
		75..124	SCUr
		125..174	qUAd2
		175..224	LInE
		225..255	(riservato)
15	Frequenza pilotaggio led (LED PWM Freq.)	0..39	Valore selezionato da display
		40..54	(reserved)
		55..69	PWM Frequency 1KHz
		70..84	PWM Frequency 2KHz
		85..99	PWM Frequency 3KHz
		100..114	PWM Frequency 4KHz
		115..129	PWM Frequency 5KHz
		130..144	PWM Frequency 6KHz
		145..159	PWM Frequency 7KHz
		160..174	PWM Frequency 8KHz
		175..189	PWM Frequency 9KHz
		190..204	PWM Frequency 10KHz
		205..219	(reserved)
		220..255	(reserved)
16	BOOST	0..24	Valore selezionato da display
		25..124	OFF
		125..224	ON
		225..255	(riservato)

Visualizzazione messaggi d'errore

In presenza di problemi di funzionamento, sul display possono comparire i seguenti messaggi.

Led sensor error: che il sensore posto sul led è guasto.

Led overtemperature: che la temperatura sul led supera il limite consentiti, verificare che il ventilatore funzioni.

Micro overtemperature: che la temperatura sulla scheda driver supera i limiti consentiti, verificare che il ventilatore funzioni.

Micro sensor error: che il sensore posto sulla scheda driver è guasto.

In presenza di tali mal funzionamento il led si spegne. Evitare di far funzionare il proiettore e rivolgersi ad un centro assistenza autorizzato.

Informazioni sullo smaltimento dell'apparecchiatura

L'apparecchiatura al termine della sua vita utile deve essere smaltita presso un idoneo centro di raccolta differenziata dei rifiuti elettrici ed elettronici. Il trattamento e lo smaltimento eco- compatibile contribuisce ad evitare possibili effetti negativi sull'ambiente e sulla salute e favorisce il reimpiego e/o il riciclo dei materiali di cui è composta l'apparecchiatura. Lo smaltimento abusivo dell'apparecchio da parte dell'utente comporta l'applicazione delle sanzioni amministrative previste dalla normativa vigente.



Nota

Le informazioni contenute in questo documento sono state attentamente redatte e controllate. Tuttavia non è assunta alcuna responsabilità per eventuali inesattezze. Lites si riserva il diritto di apportare senza preavviso cambiamenti o modifiche funzionali in qualsiasi momento. Lites non assume alcuna responsabilità sull'uso o sull'applicazione dei prodotti o dei circuiti descritti in contrasto con quanto descritto in questo manuale. Tutti i diritti sono riservati e questo documento non può essere copiato, fotocopiato o riprodotto per intero o in parte senza previo consenso scritto della Lites.